

CESAB B200 1.0 - 1.5 tonne

Chariots Élévateurs Électriques 3 Roues



Caractéristiques du chariot



LOIRE MAINE
MANUTENTION

Vente, location et entretien



CESAB
another way

Caractéristiques des chariots CESAB B210 - B215

CHARACTERISTICS							
1.1	Constructeur	CESAB		CESAB		CESAB	
1.2	Type de modèle	B 210		B 213		B 215	
1.3	Mode de propulsion: électrique (batterie), diesel, essence, GPL	Electrique		Electrique		Electrique	
1.4	Conduite: à conducteur accompagnant, debout, assis	Assis		Assis		Assis	
1.5	Capacité nominale	Q [t]	1,0	1,25		1,5	
1.6	Centre de gravité de la charge	c [mm]	500	500		500	
1.8	Distance entre le milieu de la roue avant et la charge	x [mm]	330	a	330	a	330
1.9	Empattement	y [mm]	984		1146		1200
POIDS							
2.1	Poids	kg	2550		2820		2930
2.2	Charge par essieu avec charge, avant/arrière	kg	2950 / 600		3390 / 680		3820 / 610
2.3	Charge par essieu sans charge, avant/arrière	kg	1100 / 1450		1230 / 1590		1280 / 1650
ROUES ET CHÂSSIS							
3.1	Pneus: B = bandages, PPS = pneus pleins souples, PN = pneus gonflés, J = jumelés		B/PPS/PN		B/PPS/PN		B/PPS/PN
3.2	Dimensions roues avant		457x152 / 18x7-8 / 18x7-8		457x152 / 18x7-8 / 18x7-8		457x178 / 18x7-8 / 18x7-8
3.3	Dimensions roues arrière		457x152 / 18x7-8 / 18x7-8		457x152 / 18x7-8 / 18x7-8		457x178 / 18x7-8 / 18x7-8
3.5	Nombre de roues, avant/arrière (x = motrice)		2 / 1x		2 / 1x		2 / 1x
3.6	Voie, avant	b ₁₀ [mm]	837 / 837 / 847	b	837 / 837 / 847	b	881 / 837 / 847
3.7	Voie, arrière	b ₁₁ [mm]	0		0		0
DIMENSIONS							
4.1	Inclinaison du mât, avant/arrière	α / β [°]	3° / 6°		3° / 6°		3° / 6°
4.2	Hauteur du mât, baissé	h ₁ [mm]	2140		2140		2140
4.3	Levée libre	h ₂ [mm]	80		80		80
4.4	Course de levée	h ₃ [mm]	3270		3270		3270
4.5	Hauteur du mât, déployé	h ₄ [mm]	3820		3820		3820
4.7	Hauteur protège conducteur	h ₆ [mm]	1980	d	1980		1980
4.8	Hauteur siège	h ₇ [mm]	941		941		941
4.12	Hauteur d'attelage	h ₁₀ [mm]	615		615		615
4.19	Longueur totale	l ₁ [mm]	2564	a	2726	a	2780
4.20	Longueur au talon des fourches	l ₂ [mm]	1584	a	1726	a	1780
4.21	Largeur totale	b ₁ /b ₂ [mm]	990 / 990 / 1030	e	990 / 990 / 1030	e	1062 / 990 / 1030
4.22	Dimensions des fourches	s/e/l [mm]	35 x 100 x 1000		35 x 100 x 1000		35 x 100 x 1000
4.23	Tablier porte-fourches DIN 15173, classe / type A, B		IIA		IIA		IIA
4.24	Largeur du tablier porte-fourches	b ₃ [mm]	900		900		900
4.31	Garde au sol sous mât	m ₁ [mm]	90		90		90
4.32	Garde au sol au centre du chariot	m ₂ [mm]	90		90		90
4.33	Largeur d'allée avec une palette 1000x1200 en travers	Ast [mm]	2893		3055		3109
4.34	Largeur d'allée avec une palette 800x1200 en long	Ast [mm]	3015		3177		3231
4.35	Rayon de giration	Wa [mm]	1234		1396		1450
4.36	Distance de rotation minimum	b ₃ [mm]	-		-		-
PERFORMANCES							
5.1	Vitesse de translation, avec / sans charge	km/h	12 / 12,5		12 / 12,5		12 / 12,5
5.2	Vitesse de levée, avec / sans charge	m/s	0.32 / 0.52		0.31 / 0.52		0.30 / 0.52
5.3	Vitesse de descente, avec / sans charge	m/s	0.59 / 0.52		0.59 / 0.52		0.59 / 0.52
5.5	Force de traction, avec / sans charge	N	1470 / 1670		1420 / 1670		1370 / 1670
5.6	Force de traction maximum, avec / sans charge (S2 5)	N	7300 / 7500	f	7250 / 7500	f	7200 / 7500
5.7	Rampe, avec/sans charge (S2 30')	%	8 / 12,5		7 / 11,5		6,5 / 11
5.8	Rampe maximum, avec/sans charge (S2 5)	%	19 / 25	f	17 / 25	f	16 / 25
5.9	Temps d'accélération avec / sans charge	s	-		-		-
5.10	Frein de service: mécanique / hydraulique / électrique / pneumatique		Electrique/Hydraulique		Electrique/Hydraulique		Electrique/Hydraulique
MOTEUR ÉLECTRIQUE							
6.1	Moteur de traction, puissance (S2 60')	kW	5.1		5.1		5.1
6.2	Moteur de levée, puissance (S3 15%)	kW	7.5		7.5		7.5
6.3	Batterie suivant DIN 43531/35/36 A, B, C, non		DIN 43535 A		DIN 43535 A		DIN 43535 A
6.4	Voltage batterie / capacité nominale (K5)	V/Ah	24 / 400 - 500		24 / 700 - 875		24 / 800 - 1000
6.5	Poids de la batterie	kg	372		600		676
6.6	Consommation d'énergie d'après le cycle VD13)	kWh/h	-		-		-
DIVERS							
8.1	Type de contrôle		Inverter MOSFET		Inverter MOSFET		Inverter MOSFET
8.2	Pression hydraulique pour accessoires	bar	140		140		140
8.3	Débit hydraulique pour accessoires	l/min	-		-		-
8.4	Niveau sonore à l'oreille du cariste (EN 12053)	dB (A)	-		-		-
8.5	Crochet d'attelage / Type DIN		-		-		-

a) Avec TDL = +34 mm; (b) 909 - 909 - 909 avec 2M h3 > 4000 - 3M h3 > 4350; (c) 881 - 909 - 909 avec 2M h3 > 4000 - 3M h3 > 4350; (d) 1062 - 1062 - 1092 avec 2M h3 > 4000 - 3M h3 > 4350; (e) 1062 / 1062 / 1092 avec 2M h3 > 4000 - 3M h3 > 4350; (f) Les valeurs mentionnées indiquent les capacités du moteur électrique. NOTES : Sauf indication contraire, toutes les données se réfèrent aux véhicules avec des PPS. Toutes les valeurs sont indiquées pour des conditions de fonctionnement normales et se réfèrent à un chariot rodé, en parfait état de marche, équipé de pneumatiques d'une composition homologuée et d'une batterie avec tension adéquate et parfaitement chargée. Les performances et dimensions indiquées sont des valeurs nominales et peuvent faire l'objet de certaines tolérances.



**LOIRE MAINE
MANUTENTION**
Vente, location et entretien



Dimensions des chariots CESAB B210 - B215

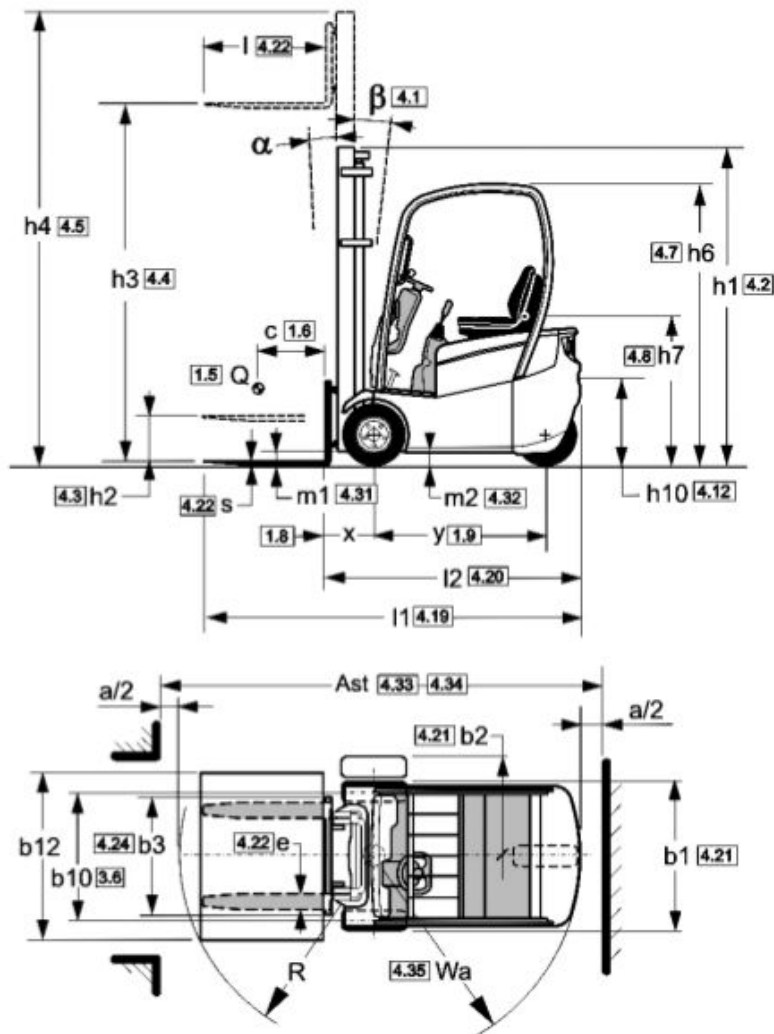

Les données indiquées dans la présente fiche technique sont déterminées sur la base de nos conditions de test standard. Les performances peuvent varier en fonction des caractéristiques de votre forklift et de vos conditions d'utilisation. La disponibilité de ces informations peut varier en fonction de votre région. Pour en savoir plus, contactez votre concessionnaire CESAB agréé.

Spécifications du Mât

Duplex NFL (1.0 - 1.5t)						Duplex FFL (1.0 - 1.5t)						
h3	Course de levée	2970	3270	3670	4170	4670	h3	Course de levée	2870	3170	3670	3970
h1	Hauteur du mât, baissé	1990	2140	2340	2590	2890	h1	Hauteur du mât, baissé	1940	2090	2340	2490
h2	Levée libre	115					h2	Levée libre	1390	1540	1790	1940
h4	Hauteur du mât, déployé	3520	3820	4220	4720	5220	h4	Hauteur du mât, déployé	3420	3720	4220	4520
α/β	Inclinaison du mât, avant/arrière	3° / 6°					α/β	Inclinaison du mât, avant/arrière	3° / 6°			

Triplex FFL (1.0 - 1.5t)						
h3	Course de levée	4280	4470	4970	5670	6470
h1	Hauteur du mât, baissé	1960	2025	2190	2440	2740
h2	Levée libre	1410	1475	1640	1890	2190
h4	Hauteur du mât, déployé	4830	5020	5520	6220	7020
α/β	Inclinaison du mât, avant/arrière	3° / 6°				

