

CESAB B300/B400 1.5 - 2.0 tonnes

Chariots Élévateurs Électriques 3-4 Roues



Caractéristiques du chariot



LOIRE MAINE
MANUTENTION

Vente, location et entretien



1.5 - 1.6 tonnes 4 roues

Caractéristiques des chariots CESAB B415 - B416L

CHARACTERISTICS							
1.1	Constructeur		CESAB		CESAB		CESAB
1.2	Type de modèle		B 415		B 416		B 416L
1.3	Mode de propulsion: électrique (batterie), diesel, essence, GPL		Electrique		Electrique		Electrique
1.4	Conduite: à conducteur accompagnant, debout, assis		Assis		Assis		Assis
1.5	Capacité nominale	Q [t]	1,5		1,6		1,6
1.6	Centre de gravité de la charge	c [mm]	500		500		500
1.8	Distance entre le milieu de la roue avant et la charge	x [mm]	351,5	b	351,5	b	351,5
1.9	Empattement	y [mm]	1312		1420		1528
POIDS							
2.1	Poids	kg	2991	a	3055	a	3239
2.2	Charge par essieu avec charge, avant/arrière	kg	3894 / 597		4067 / 588		4083 / 756
2.3	Charge par essieu sans charge, avant/arrière	kg	1421 / 1570		1508 / 1547		1592 / 1647
ROUES ET CHÂSSIS							
3.1	Pneus: B=bandages, PPS=pneus pleins souples, PN=pneus gonflés, J=jumelés		B / PPS	c	B / PPS	c	B / PPS
3.2	Dimensions roues avant		432x152 / 18x7-8		432x152 / 18x7-8		432x152 / 18x7-8
3.3	Dimensions roues arrière		381x127 / 16x6-8		381x127 / 16x6-8		381x127 / 16x6-8
3.5	Nombre de roues, avant/arrière (x = motrice)		2x / 2		2x / 2		2x / 2
3.6	Voie, avant	b ₁₀ [mm]	889 / 901	c	889 / 901	c	889 / 901
3.7	Voie, arrière	b ₁₁ [mm]	841 / 842	c	841 / 842	c	841 / 842
DIMENSIONS							
4.1	Inclinaison du mât, avant/arrière	α / β [°]	5° / 7°	e	5° / 7°	e	5° / 7°
4.2	Hauteur du mât, baissé	h ₁ [mm]	2160		2160		2160
4.3	Levée libre	h ₂ [mm]	80		80		80
4.4	Course de levée	h ₃ [mm]	3170		3170		3170
4.5	Hauteur du mât, déployé	h ₄ [mm]	3720		3720		3720
4.7	Hauteur protège conducteur	h ₆ [mm]	2050		2050		2050
4.8	Hauteur siège	h ₇ [mm]	937		937		937
4.12	Hauteur d'attelage	h ₁₀ [mm]	500		500		500
4.19	Longueur totale	l ₁ [mm]	2946	b	3054	b	3162
4.20	Longueur au talon des fourches	l ₂ [mm]	1946	b	2054	b	2162
4.21	Largeur totale	b ₁ /b ₂ [mm]	1050		1050		1050
4.22	Dimensions des fourches	s/e/l [mm]	35x100x1000		35x100x1000		35x100x1000
4.23	Tablier porte-fourches DIN 15173, classe / type A, B		II A		II A		II A
4.24	Largeur du tablier porte-fourches	b ₃ [mm]	1020		1020		1020
4.31	Garde au sol sous mât	m ₁ [mm]	100		100		100
4.32	Garde au sol au centre du chariot	m ₂ [mm]	90		90		90
4.33	Largeur d'allée avec une palette 1000x1200 en travers	Ast [mm]	3224		3329		3436
4.34	Largeur d'allée avec une palette 800x1200 en long	Ast [mm]	3379		3483		3589
4.35	Rayon de giration	Wa [mm]	1616		1719		1823
4.36	Distance de rotation minimum	b ₁₃ [mm]	205		196		186
PERFORMANCES							
5.1	Vitesse de translation, avec / sans charge	km/h	19 / 19		19 / 19		19 / 19
5.2	Vitesse de levée, avec / sans charge	m/s	0,4/0,6		0,4/0,6		0,4/0,6
5.3	Vitesse de descente, avec / sans charge	m/s	0,55 / 0,50		0,55 / 0,50		0,55 / 0,50
5.5	Force de traction, avec / sans charge	N	5200/5400		5200/5400		5200/5400
5.6	Force de traction maximum, avec / sans charge (S2 5')	N	14450/15000	d	14450/15000		14450/15000
5.7	Rampe, avec/sans charge (S2 30')	%	14/16,5		13,5/ 16		13,5/ 16
5.8	Rampe maximum, avec/sans charge (S2 5')	%	28 / 32	d	27 / 31		27 / 31
5.9	Temps d'accélération avec / sans charge	s	---		---		---
5.10	Frein de service: mécanique / hydraulique / électrique / pneumatique		Electrique/Hydraulique		Electrique/Hydraulique		Electrique/Hydraulique
MOTEUR ÉLECTRIQUE							
6.1	Moteur de traction, puissance (S2 60')	kW	6 x 2		6 x 2		6 x 2
6.2	Moteur de levée, puissance (S3 15%)	kW	15,8		15,8		15,8
6.3	Batterie suivant DIN 43531/35/36 A, B, C, non						
6.4	Voltage batterie / capacité nominale (K5)	V/Ah	48 / 420-500		48 / 525-625		48 / 690-750
6.5	Poids de la batterie	kg	708		856		1013
6.6	Consommation d'énergie d'après le cycle VDI	kWh/h	---		---		---
DIVERS							
8.1	Type de contrôle		Inverter MOSFET		Inverter MOSFET		Inverter MOSFET
8.2	Pression hydraulique pour accessoires	bar	140		140		140
8.3	Débit hydraulique pour accessoires	l/min	---		---		---
8.4	Niveau sonore à l'oreille du cariste (EN 12053)	dB (A)	---		---		---
8.5	Crochet d'attelage / Type DIN		---		---		---

a) Batterie inclus b) Avec TDL intégré = + 34 mm c) B / PPS d) Les données se réfèrent à la capacité des moteurs électriques et de la transmission e) 5° arrière avec parabrise ou cabine
 NOTES: Les données se réfèrent à la version avec roues PPS sauf indications contraires. Toutes les performances indiquées se réfèrent à un chariot en parfait état, rodé, roues suivant préconisations constructeur, batterie en parfait état et chargée, avec tension égale à la tension nominale. Les performances et dimensions du chariot sont des valeurs nominales obtenues dans des conditions de fonctionnement normales.



LOIRE MAINE
MANUTENTION

Vente, location et entretien



1.8 - 2.0 tonnes 4 roues

Caractéristiques des chariots CESAB B418 - B420

CHARACTERISTICS							
1.1	Constructeur		CESAB		CESAB		CESAB
1.2	Type de modèle		B 418		B 418L		B 420
1.3	Mode de propulsion: électrique (batterie), diesel, essence, GPL		Electrique		Electrique		Electrique
1.4	Conduite: à conducteur accompagnant, debout, assis		Assis		Assis		Assis
1.5	Capacité nominale	Q [t]	1,8		1,8		2,0
1.6	Centre de gravité de la charge	c [mm]	500		500		500
1.8	Distance entre le milieu de la roue avant et la charge	x [mm]	365,5	b	365,5	b	365,5
1.9	Empattement	y [mm]	1420		1528		1528
POIDS							
2.1	Poids	kg	3243	a	3321	a	3427
2.2	Charge par essieu avec charge, avant/arrière	kg	4494 / 549		4505 / 616		4813 / 614
2.3	Charge par essieu sans charge, avant/arrière	kg	1597 / 1646		1685 / 1636		1680 / 1747
ROUES ET CHÂSSIS							
3.1	Pneus: B=bandages, PPS=pneus pleins souples, PN=pneus gonflés, J=jumelés		B / PPS	c	B / PPS	c	B / PPS
3.2	Dimensions roues avant		457x178 / 200/50-10		457x178 / 200/50-10		457x178 / 200/50-10
3.3	Dimensions roues arrière		381x127 / 16x6-8		381x127 / 16x6-8		381x127 / 16x6-8
3.5	Nombre de roues, avant/arrière (x = motrice)		2x / 2		2x / 2		2x / 2
3.6	Voie, avant	b ₁₀ [mm]	879 / 916	c	879 / 916	c	879 / 916
3.7	Voie, arrière	b ₁₁ [mm]	841 / 842	c	841 / 842	c	841 / 842
DIMENSIONS							
4.1	Inclinaison du mât, avant/arrière	α / β [°]	5° / 7°	e	5° / 7°	e	5° / 7°
4.2	Hauteur du mât, baissé	h ₁ [mm]	2160		2160		2160
4.3	Levée libre	h ₂ [mm]	80		80		80
4.4	Course de levée	h ₃ [mm]	3170		3170		3170
4.5	Hauteur du mât, déployé	h ₄ [mm]	3720		3720		3720
4.7	Hauteur protège conducteur	h ₆ [mm]	2050		2050		2050
4.8	Hauteur siège	h ₇ [mm]	937		937		937
4.12	Hauteur d'attelage	h ₁₀ [mm]	500		500		500
4.19	Longueur totale	l ₁ [mm]	3068	b	3176	b	3176
4.20	Longueur au talon des fourches	l ₂ [mm]	2068	b	2176	b	2176
4.21	Largeur totale	b ₁ /b ₂ [mm]	1057 / 1109	c	1057 / 1109	c	1057 / 1109
4.22	Dimensions des fourches	s/e/l [mm]	35x120x1000		35x120x1000		35x120x1000
4.23	Tablier porte-fourches DIN 15173, classe / type A, B		II A		II A		II A
4.24	Largeur du tablier porte-fourches	b ₃ [mm]	1020		1020		1020
4.31	Garde au sol sous mât	m ₁ [mm]	100		100		100
4.32	Garde au sol au centre du chariot	m ₂ [mm]	90		90		90
4.33	Largeur d'allée avec une palette 1000x1200 en travers	Ast [mm]	3343		3449		3449
4.34	Largeur d'allée avec une palette 800x1200 en long	Ast [mm]	3497		3603		3603
4.35	Rayon de giration	Wa [mm]	1719		1823		1823
4.36	Distance de rotation minimum	b ₁₃ [mm]	196		186		186
PERFORMANCES							
5.1	Vitesse de translation, avec / sans charge	km/h	19 / 19		19 / 19		19 / 19
5.2	Vitesse de levée, avec / sans charge	m/s	0,4/0,6		0,4/0,6		0,38/0,6
5.3	Vitesse de descente, avec / sans charge	m/s	0,55 / 0,50		0,55 / 0,50		0,55 / 0,50
5.5	Force de traction, avec / sans charge	N	5200/5400		5200/5400		5200/5400
5.6	Force de traction maximum, avec / sans charge (S2 5')	N	14450/15000	d	14450/15000	d	14450/15000
5.7	Rampe, avec/sans charge (S2 30')	%	13 / 15,5		13 / 15,5		13 / 15,5
5.8	Rampe maximum, avec/sans charge (S2 5')	%	25 / 30	d	25 / 30	d	23 / 29
5.9	Temps d'accélération avec / sans charge	s	---		---		---
5.10	Frein de service: mécanique / hydraulique / électrique / pneumatique		Electrique/Hydraulique		Electrique/Hydraulique		Electrique/Hydraulique
MOTEUR ÉLECTRIQUE							
6.1	Moteur de traction, puissance (S2 60')	kW	6 x 2		6 x 2		6 x 2
6.2	Moteur de levée, puissance (S3 15%)	kW	15,8		15,8		15,8
6.3	Batterie suivant DIN 43531/35/36 A, B, C, non						
6.4	Voltage batterie / capacité nominale (K5)	V/Ah	48 / 525-625		48 / 690-750		48 / 690-750
6.5	Poids de la batterie	kg	856		1013		1013
6.6	Consommation d'énergie d'après le cycle VDI	kWh/h	---		---		---
DIVERS							
8.1	Type de contrôle		Inverter MOSFET		Inverter MOSFET		Inverter MOSFET
8.2	Pression hydraulique pour accessoires	bar	140		140		140
8.3	Débit hydraulique pour accessoires	l/min	---		---		---
8.4	Niveau sonore à l'oreille du cariste (EN 12053)	dB (A)	---		---		---
8.5	Crochet d'attelage / Type DIN		---		---		---

a) Batterie inclus b) Avec TD.L intégré = + 34 mm c) B / PPS d) Les données se réfèrent à la capacité des moteurs électriques et de la transmission e) 5° arrière avec parabrise ou cabine
 NOTES: Les données se réfèrent à la version avec roues PPS sauf indications contraires. Toutes les performances indiquées se réfèrent à un chariot en parfait état, rodé, roues suivant préconisations constructeur, batterie en parfait état et chargée, avec tension égale à la tension nominale. Les performances et dimensions du chariot sont des valeurs nominales obtenues dans des conditions de fonctionnement normales.



**LOIRE MAINE
MANUTENTION**

Vente, location et entretien



1.5 - 2.0 tonnes 4 roues

Dimensions des chariots CESAB B415 - B420

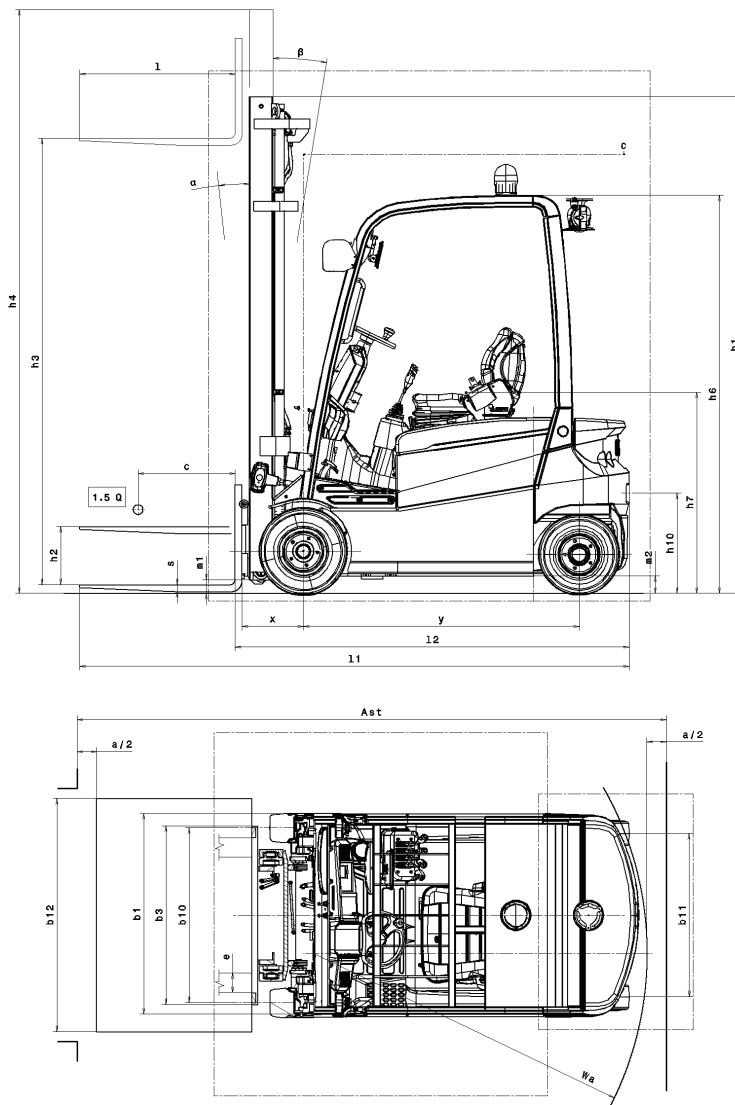

Disponibilité et spécifications déterminées localement et sujettes à modifications sans préavis.
Pour plus de détails, veuillez consulter votre distributeur agréé CESAB P & B-0310 M300/S1.0/MAR.10.

Spécifications du Mât

Spécifications du Mât Duplex LLN (1,5-1,6t)			
h_3	Course de levée	3170	3670 3970
h_1	Hauteur du mât, baissé	2160	2410 2560
h_2	Levée libre		80
h_4	Hauteur du mât, déployé	3720	4220 4520
α/β	Inclinaison du mât, avant/ arrière		5° / 7°

Spécifications du Mât Duplex LLT (1,5-1,6t)			
h_3	Course de levée	3170	3670 3970
h_1	Hauteur du mât, baissé	2160	2410 2560
h_2	Levée libre	1580	1830 1980
h_4	Hauteur du mât, déployé	3750	4250 4550
α/β	Inclinaison du mât, avant/ arrière		5° / 7°

Spécifications du Mât Triplex LLT (1,5-1,6t)			
h_3	Course de levée	4470	4670 4970
h_1	Hauteur du mât, baissé	2060	2160 2260
h_2	Levée libre	1480	1580 1680
h_4	Hauteur du mât, déployé	5050	5250 5550
α/β	Inclinaison du mât, avant/ arrière		5° / 7°

Spécifications du Mât Duplex LLN (1,8-2,0t)			
h_3	Course de levée	3170	3670 3970
h_1	Hauteur du mât, baissé	2160	2410 2560
h_2	Levée libre		80
h_4	Hauteur du mât, déployé	3720	4220 4520
α/β	Inclinaison du mât, avant/ arrière		5° / 7°

Spécifications du Mât Duplex LLT (1,8-2,0t)			
h_3	Course de levée	3170	3670 3970
h_1	Hauteur du mât, baissé	2160	2410 2560
h_2	Levée libre	1580	1830 1980
h_4	Hauteur du mât, déployé	3750	4250 4550
α/β	Inclinaison du mât, avant/ arrière		5° / 7°

Spécifications du Mât Triplex LLT (1,8-2,0t)			
h_3	Course de levée	4470	4670 4970
h_1	Hauteur du mât, baissé	2060	2160 2260
h_2	Levée libre	1480	1580 1680
h_4	Hauteur du mât, déployé	5050	5250 5550
α/β	Inclinaison du mât, avant/ arrière		5° / 7°

www.cesab-forklifts.eu



LOIRE MAINE
MANUTENTION

Vente, location et entretien

